

DREAME

Dreame A1 Pro robotfűnyíró
Felhasználói kézikönyv

Eredeti utasítások

Tartalomjegyzék

1 Biztonsági utasítások	P06
2 A doboz tartalma	P10
3 Termék áttekintése	P11
4 Telepítés	P12
5 Használat előtti előkészületek	P14
6 Térképezze fel kertjét	P17
7 Működtetés	P23
8 Dreamehome alkalmazás	P28
9 Karbantartás	P28
10 Akkumulátor	P30
11 Téli tárolás	P34
12 Szállítás	P34
13 Hibakeresés	P35
14 Műszaki adatok	P38

1 Biztonsági utasítások

1.1 Általános biztonsági utasítások

- A termék használata előtt figyelmesen olvassa el Felhasználói kézikönyvet és értse meg a benne foglaltakat.
- Csak a Dreame által a termékhez ajánlott berendezéseket használja. Bármely más használat helytelen.
- Ne engedje, hogy gyermekek a gép közelében tartózkodjanak vagy azzal játszanak, amikor a gép működik.
- Ne használja a terméket olyan helyeken, ahol az emberek nem tudnak a jelenlétéről.
- Ha a terméket manuálisan működteti a Dreamehome alkalmazással, ne fusson. Mindig gyalogoljon, vigyázzon a lépéseire a lejtős területeken, és mindig őrizze meg az egyensúlyát.
- Kerülje a termék használatát, ha emberek, különösen gyermekek vagy állatok tartózkodnak a munkaterületen.
- Ha a terméket nyilvános területeken működteti, helyezzen el figyelmeztető táblákat a munkaterület körül a következő szöveggel: „Figyelmeztetés! Automata fűnyíró! Ne menjen a gép közelébe! Figyeljen a gyermekekre!”
- A termék működtetése közben viseljen strapabíró cipőt és hosszú nadrágot.
- A termék károsodásának, valamint a járművekkel és személyekkel kapcsolatos baleseteknek az elkerülése érdekében ne alakítson ki munkaterületeket vagy szállítási útvonalakat közterületeken.
- Ne érintse meg a mozgó veszélyes alkatrészeket, például a penge tárcsát, mielőtt azok teljesen leálltak.
- Sérülés vagy baleset esetén kérjen orvosi segítséget.
- Kapcsolja **KI** a terméket, mielőtt megszüntetné az eltömődéseket, karbantartást végezne vagy ellenőrizné a terméket. Ha a termék rendellenesen rezeg, ellenőrizze, hogy nem sérült-e, mielőtt újraindítaná. Ne használja a terméket, ha bármely alkatrésze meghibásodott.
- Ne szerelje fel a fő kábelt olyan területeken, ahol a termék vágást végez. Kövesse a kábel telepítésére vonatkozó utasításokat.
- A termék töltéséhez kizárólag a csomagban található töltőállomást használja. A helytelen használat áramütést, túlmelegedést vagy az akkumulátorból korrozív folyadék szivárgását okozhatja. Elektrolit szivárgás esetén öblítse le vízzel/semlegesítő szerrel, és ha a maró folyadék a szemébe került, forduljon orvoshoz.
- A főkábel csatlakozóaljzathoz történő csatlakoztatásakor használjon 30 mA maximális kioldási áramú áram-védőkapcsolót (RCD).
- Csak a Dreame által ajánlott eredeti akkumulátorokat használja. A termék biztonsága nem garantálható nem eredeti akkumulátorok használatára esetén. Ne használjon nem újratölthető akkumulátorokat.
- Tartsa távol a hosszabbító kábeleket a mozgó veszélyes alkatrészekről, hogy elkerülje a kábelek sérülését, amely áramütéshez vezethet.
- A dokumentumban szereplő illusztrációk csak tájékoztató jellegűek. Kérjük, tekintse meg a tényleges termékeket.
- Soha ne engedje, hogy gyermekek, fizikai, érzékszervi vagy mentális képességeikben korlátozott személyek, tapasztalat és ismeretek hiányában lévő, vagy a jelen utasításokat nem ismerő személyek használják a gépet. A helyi előírások korlátozhatják a kezelő életkorát.
- Ne csatlakoztassa és ne érintse meg a sérült kábelt, amíg azt le nem választotta a tápellátásról. Ha a kábel a működtetés közben megsérül, húzza ki a csatlakozódugót az aljzathoz. A kopott vagy sérült kábel növeli az áramütés kockázatát, ezért azt szervizszemélyzetnek kell kicserélnie.
- Ne nyomja meg erőteljesen vagy gyorsan a terméket, mert ezzel károsíthatja azt.
- Az RF-sugárzás követelményeinek való megfelelés érdekében az eszköz és az emberek között 35 cm távolságot kell tartani.
- Az akkumulátor töltéséhez kizárólag a készülékhez mellékelt levehető tápegységet használja.

1.2 A telepítésre vonatkozó biztonsági utasítások

- Ne telepítse a töltőállomást olyan helyre, ahol az emberek megbotolhatnak benne.
- Ne telepítse a töltőállomást olyan helyeken, ahol a víz felgyűlhet.
- Ne telepítse a töltőállomást és tartozékait 60 cm-en (24 hüvelyk) belül éghető anyagoktól. A töltőállomás és a tápegység meghibásodása vagy túlmelegedése tűzveszélyt jelenthet.

• Az Egyesült Államokban/Kanadában élő felhasználók esetén: Ha a tápegységet kültéren szereli fel, fennáll az áramütés veszélye. Csak fedett, időjárásálló burkolattal ellátott, A osztályú GFCI aljzatba (RCD) szerelje be, ügyelve arra, hogy a csatlakozódugó fedele fel van helyezve vagy el van távolítva.

1.3 A működtetésre vonatkozó biztonsági utasítások

- Tartsa kezeit és lábait távol a forgó pengéktől. Ha a termék be van kapcsolva, ne tegye a kezét vagy lábát a termék közelébe vagy alá.
- Ne emelje fel és ne mozgassa a terméket, amikor be van kapcsolva.
- Használja a parkolás módot, vagy kapcsolja **KI** a terméket, ha emberek, különösen gyermekek vagy állatok tartózkodnak a munkaterületen.
- Győződjön meg arról, hogy a gyepen nincsenek tárgyak, például kövek, ágak, szerszámok vagy játékok. Ellenkező esetben a pengék megsérülhetnek, ha tárgyakkal érintkeznek.
- Ne tegyen tárgyakat a termékre vagy a töltőállomásra.
- Ne használja a terméket, ha a **LEÁLLÍTÓ** gomb nem működik.
- Kerülje el a termék és emberekkel vagy állatokkal való ütközését. Ha egy személy vagy állat kerül a termék útjába, azonnal állítsa le azt.
- Ha a terméket nem működteti, mindig kapcsolja **KI**.
- Ne használja a terméket az öntözőberendezéssel egyidejűleg. Használja az Ütemterv funkciót, hogy a termék és az öntözőberendezés ne egyszerre működjön.
- Kerülje a csatlakozócsatorna elhelyezését olyan helyeken, ahol öntözőrendszer van telepítve.
- Ne működtesse a terméket, ha a munkaterületen áll a víz, például erős esőzés idején vagy ha a területen víz gyűlt össze.

1.4 A karbantartásra vonatkozó biztonsági utasítások

- A karbantartás elvégzése során állítsa kapcsolja **KI** a terméket.
- Mosás után ügyeljen arra, hogy a terméket normál helyzetben, ne fejjel lefelé helyezze a földre.
- Ne fordítsa meg a terméket a váz tisztításához. Ha a tisztítás céljából megfordítja, ügyeljen arra, hogy utána visszaállítsa a megfelelő irányba. Ez az óvintézkedés szükséges annak érdekében, hogy a víz ne kerüljön a motorba, és ne befolyásolja a normál működtetést.
- A töltőállomás tisztítása vagy karbantartása előtt húzza ki a csatlakozódugót a töltőállomásból, vagy távolítsa el a letiltó eszközt.
- Ne használjon nagynyomású mosót vagy oldószereket a termék tisztításához.

1.5 Akkumulátorral kapcsolatos biztonsági tudnivalók

A lítium akkumulátorok felrobbanhatnak vagy tüzet okozhatnak, ha szétszerelik, rövidre zárják, víznek, tűznek vagy magas hőmérsékletnek teszik ki őket. Óvatosan kezelje őket, ne szerelje szét és ne bontsa meg az akkumulátort, és kerülje az elektromos/mechanikai hatásokat. Közvetlen napfénytől védve tárolja azokat.

1. Csak a gyártó által biztosított akkumulátortöltőt és tápegységet használja. A nem megfelelő töltő és tápegység használata áramütést és/vagy túlmelegedést okozhat.

2. **NE PRÓBÁLJA MEG JAVÍTANI VAGY MÓDOSÍTANI AZ AKKUMULÁTOROKAT!** A javítási kísérletek robbanás vagy áramütés miatt súlyos személyi sérüléseket okozhatnak. Szivárgás esetén a kiszabaduló elektrolitok maró hatásúak és mérgezőek.





3. Ez a készülék olyan akkumulátorokat tartalmaz, amelyeket csak szakképzett személyek cserélhetnek ki.

1.6 Maradványkockázat

A sérülések elkerülése érdekében viseljen védőkesztyűt a pengék cseréje során.

1.7 Szimbólumok és matricák

	<p>FIGYELMEZTETÉS - A gép működtetése előtt olvassa el a felhasználói utasítást.</p>
	<p>FIGYELMEZTETÉS - A gép működtetése közben tartson biztonságos távolságot a géptől.</p>
	<p>FIGYELMEZTETÉS - A gépen történő munkavégzés vagy annak emelése előtt használja a letiltó eszközt.</p>
	<p>FIGYELMEZTETÉS - Ne üljön a gépre.</p>
	<p>FIGYELMEZTETÉS - Ezt a terméket nem szabad a szokásos háztartási hulladékkal együtt ártalmatlanítani. Győződjön meg arról, hogy a termék újrahasznosítása a helyi jogszabályi előírásoknak megfelelően történjen.</p>

	Ez a termék megfelel a vonatkozó EK irányelveknek.
	III . osztály
	Töltés előtt olvassa el az utasításokat.
	Egyenáram
	II . osztály

RENDELTETÉS SZERŰ HASZNÁLAT

A kerti termék háztartási fűnyírásra szolgál. Gyakori fűnyírásra tervezték, így a gyep egészségesebb és szebb lesz, mint valaha. A gyep méretétől függően a fűnyíró beprogramozható úgy, hogy bármikor és bármilyen gyakorisággal működjön. Ásásra, seprésre vagy hóeltakarításra nem alkalmas.



A TsingTing Intelligent Tech (Suzhou) Co., Ltd. kijelenti, hogy a Dreame robotfűnyíró MLLA7200/MLLA7201/MLLA7202 típusú rádióberendezés megfelel a 2014/53/EU irányelvnek. Az EU megfelelőségi nyilatkozat teljes szövege a következő internetcímen érhető el: <https://global.dreametech.com>.

A részletes elektronikus kézikönyvet az alábbi helyen találja: <https://dreametech.zendesk.com/hc/en-us/categories/7968864195993-User-Manual>

2 A doboz tartalma

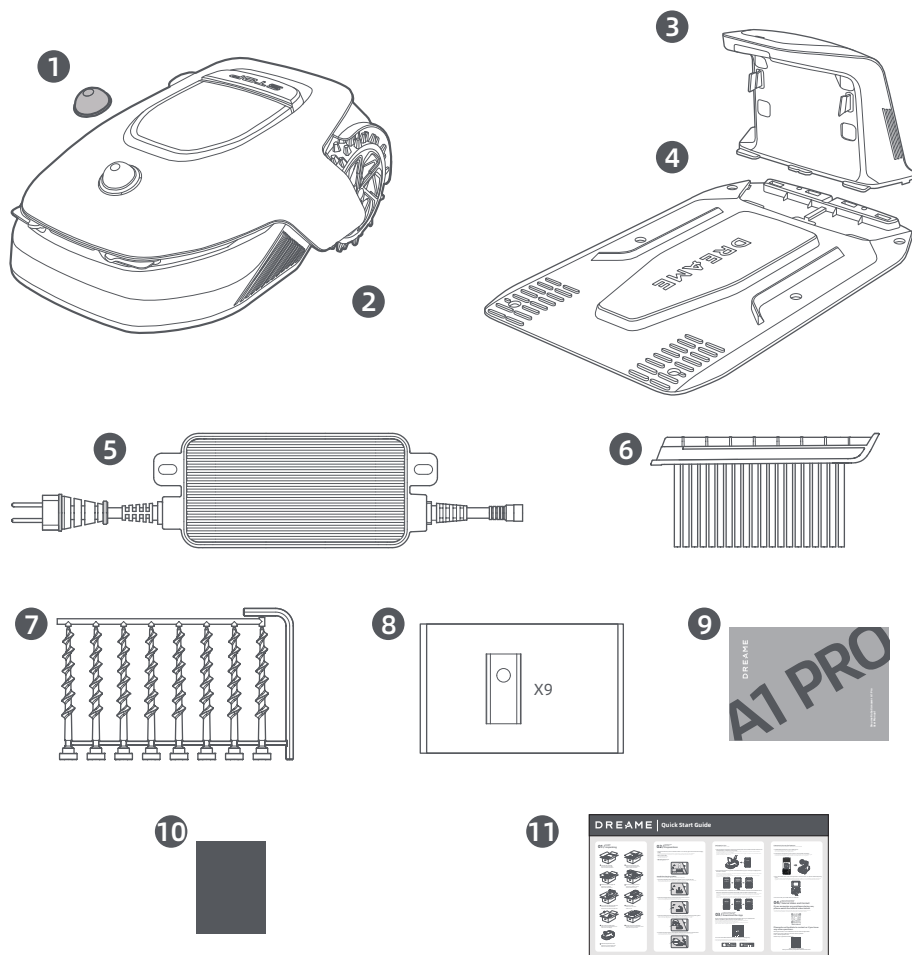

1 LiDAR védőburkolat

2 A1 Pro

3 Töltőtorny
(10 m-es hosszabbító kábellel)

4 Alaplemez

5 Tápegység

6 Tisztítókefe

7 Csavarok × 8, Imbuszkulcs

8 Tartalék penge × 9

9 Felhasználói kézikönyv

10 Szőszmentes kendő

11 Gyors üzembe helyezési útmutató

3 Termék áttekintése

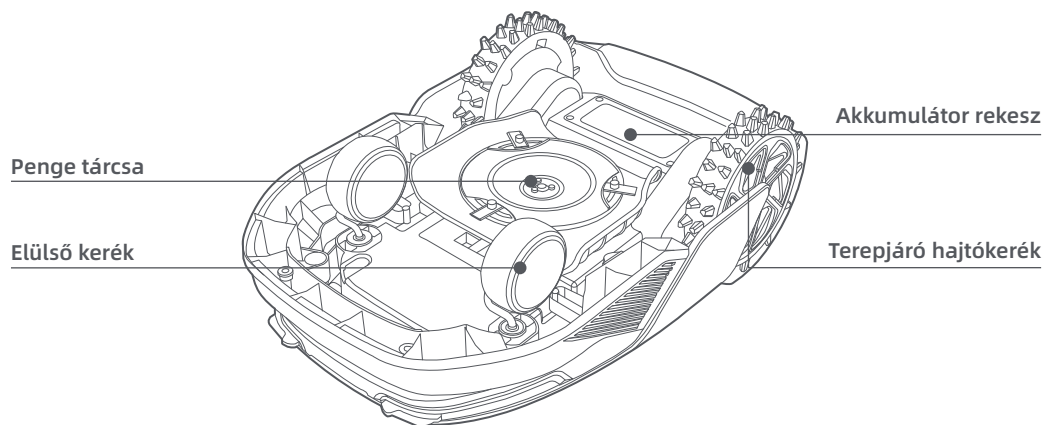
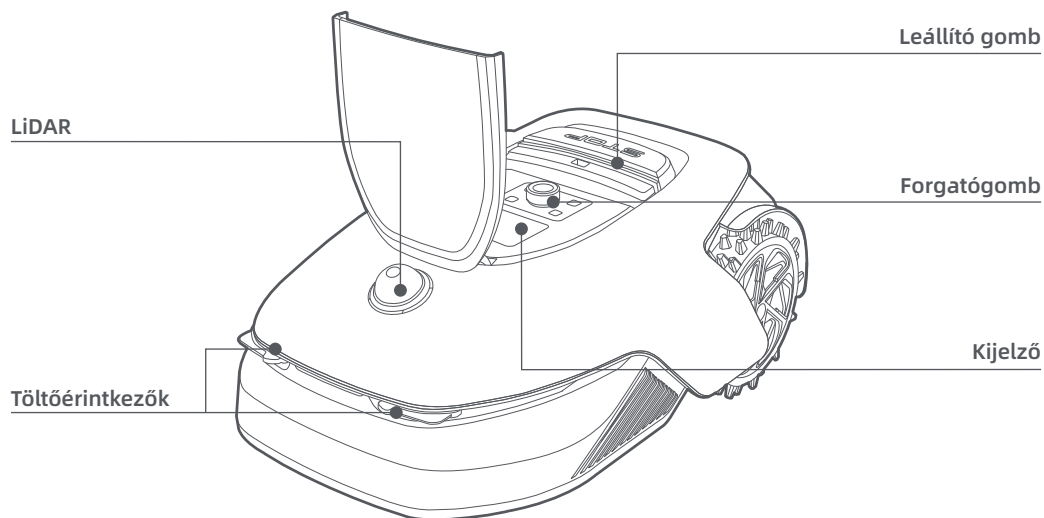

Érzékelő

Név	Leírás
LiDAR	Környezeti információkat gyűjt, és segíti az A1 Pro pozicionálását, az akadályok elkerülését, valamint a víz és a szennyeződések érzékelését. Érzékelési tartomány: 70 m, 360° vízszintesen és 59° függőlegesen széles látószöggel.

4 Telepítés

4.1 Válasszon megfelelő helyet

• Helyezze a töltőállomást egy sík felületre, a gyep széléhez és egy tápellátó aljzathoz közel. A töltőállomást olyan helyre ajánlott elhelyezni, ahol jó a Wi-Fi jel erőssége.

Megjegyzés: Használja mobil eszközét a hely Wi-Fi jelerősségének ellenőrzéséhez. A jó Wi-Fi jelerősség javítja az A1 Pro és az alkalmazás közötti kapcsolat stabilitását.

Megjegyzés: Győződjön meg arról, hogy a talaj elég puha ahhoz, hogy a csavarokat be lehessen tekerni.

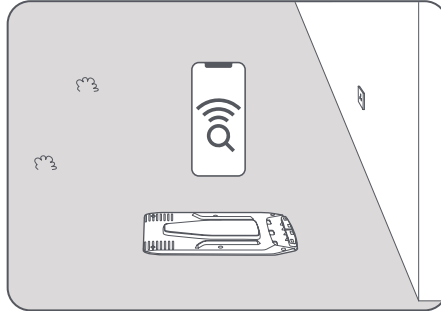

• Hagyjon legalább **1 m** szabad helyet akadályoktól mentesen a töltőállomás bal és jobb oldalán, valamint előtte. Győződjön meg arról, hogy a helyszín körüli fű rövidebb, mint **6 cm**. Ha a fű magasabb, kérjük, először nyírja le kézi fűnyíróval. A magas fű megnehezítheti az A1 Pro visszatérését a töltőállomásra.

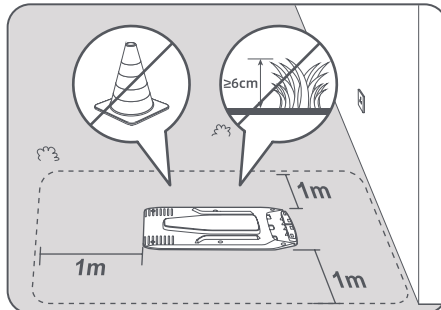

4.2 A töltőállomás telepítése

❶ Rögzítse az alaplemezt a talajhoz a mellékelt csavarokkal és imbuszkulccsal.

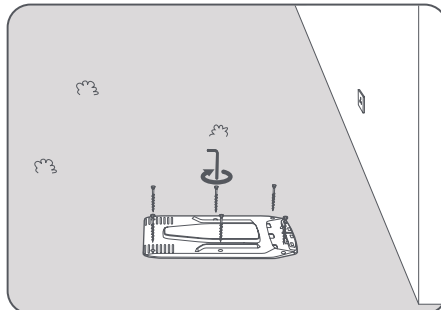

- 2 Helyezze be a töltőtornyot az alaplemezbe, amíg kattantást nem hall.

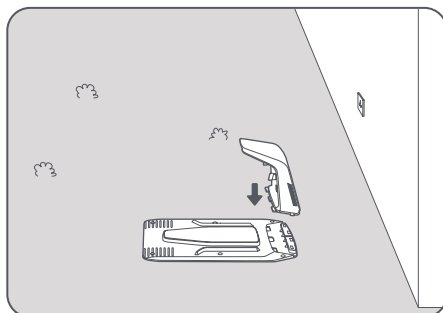

- 3 Helyezze be a tisztítókefét a töltőtornyba úgy, hogy a nyelvet illessze a horonyba.

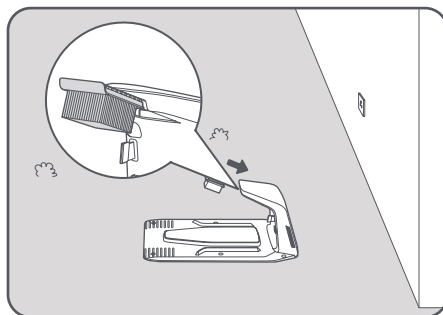

- 4 Csatlakoztassa a tápegységet a hosszabbító kábelhez, majd csatlakoztassa a tápellátó aljzathoz. Kérjük, tartsa a tápegységet legalább **30 cm**-rel a talaj felett.

Megjegyzés: A töltőállomás LED jelzőfénye kék fényel folyamatosan világít, ha van tápellátás.

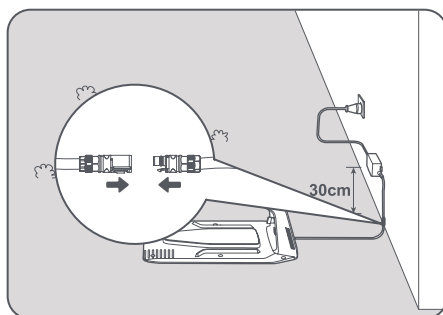

- 5 Helyezze az A1 Pro-t a töltőállomásra, hogy feltöltse. Győződjön meg arról, hogy az A1 Pro és a töltőállomás töltőérintkezői megfelelően vannak csatlakoztatva.

Megjegyzés: A jelzőfény zölden villog, ha az A1 Pro megfelelően töltődik a töltőállomáson.

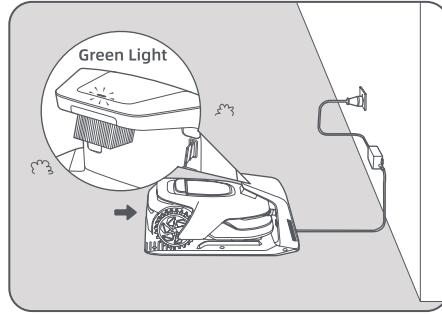

LED jelzőfény a töltőállomáson

LED jelzőfény színe	Jelentés
Villog/pirosan folyamatosan világít	1. A töltőállomáson probléma van (például töltőáram vagy -feszültség probléma). 2. Az A1 dokkol a töltőállomáson, de a töltés rendellenes (például a töltőérintkezők rövidzárlatosak).
Kéken folyamatosan világít	A töltőállomás tápellátása rendben van. Az A1 Pro nincs a töltőállomáson.
Zölden villog	Az A1 Pro tölt a töltőállomáson.
Zölden folyamatosan világít	Az A1 Pro a töltőállomáson van és teljesen fel van töltve.

5 Használat előtti előkészületek

Amikor az A1 Pro-t először bekapcsolják, néhány alapvető beállítást el kell végezni, mielőtt az A1 Pro készen állna a munkára.

- 1 Távolítsa el a LiDAR védőburkolatát.

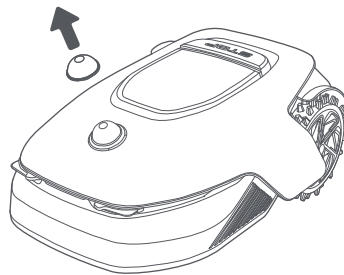

2 Nyomja meg az **Leállító** gombot a vezérlőpanel fedelének kinyitására. Tartsa lenyomva a vezérlőpanelen található **Bekapcsoló** gombot **2 másodpercig** az A1 Pro bekapcsolásához.

Megjegyzés: Az A1 Pro automatikusan bekapcsol, amikor a töltőállomáson dokkol.

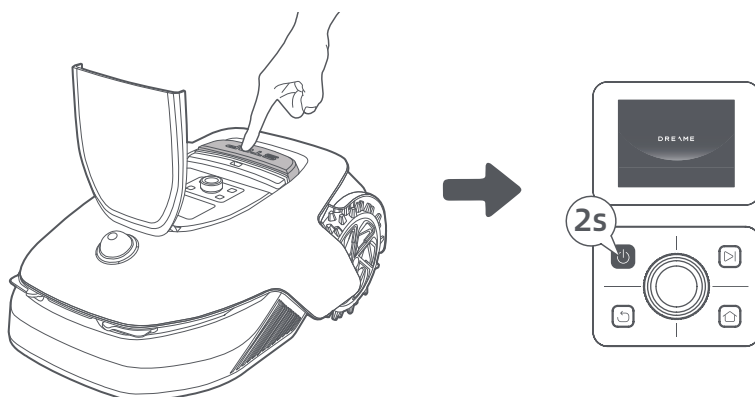

3 Válassza ki a kívánt nyelvet

A nyelv kiválasztásához forgassa el a forgatógombot az óramutató járásával megegyező irányba a lefelé, és az óramutató járásával ellentétes irányba a felfelé léptetéshez. A forgatógomb megnyomásával erősítse meg a választást.

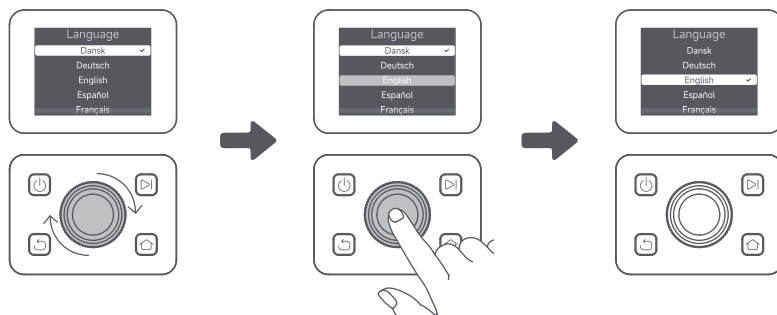

4 PIN kód beállítása

1. Forgassa a forgatógombot, hogy kiválasszon egy számot 0 és 9 között. Az óramutató járásával megegyező irányba forgatva a szám 0-tól 9-ig növelhető, az óramutató járásával ellentétes irányba forgatva pedig csökkenthető. Nyomja meg a forgatógombot a következő számjegy beállításához. Az előző számjegy módosításához forgassa el a forgatógombot az óramutató járásával ellentétes irányba, amíg a szám 0-ra nem változik, majd forgassa el még egyszer.

Megjegyzés: Kérjük, a PIN kódnak ne állítsa be a „0000” értéket.

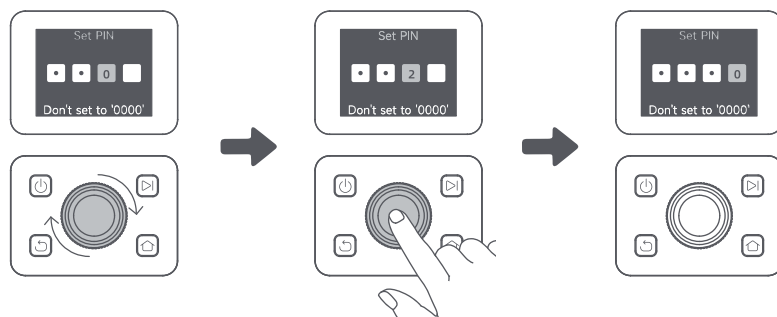

2. Írja be újra a PIN kódot a PIN kód beállításának befejezéséhez.

Megjegyzés: Ha a két jelszó nem egyezik, kérjük, állítsa be újra az új jelszót.

5 Csatlakoztassa az A1 Pro-t az internetre

Kérjük, olvassa be a QR kódot, hogy letöltse a Dreamehome alkalmazást mobil eszközére. A telepítés után kérjük, hozzon létre egy fiókot és jelentkezzen be.



A Dreamehome alkalmazást az App Store-ból vagy a Google Play áruházból is letöltheti.



1) Bluetooth kapcsolat

1. Engedélyezze a Bluetooth funkciót a mobilkészülékén.

2. Olvassa be a fedél belső oldalán található QR kódot, vagy válassza ki kézzel az A1 Pro-t az alkalmazáson keresztül.

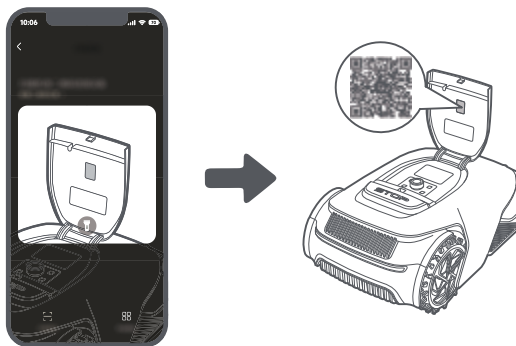

3. Tartsa lenyomva a vezérlőpanel forgatógombját 3 másodpercig, és az A1 Pro Bluetooth párosítási módba lép.

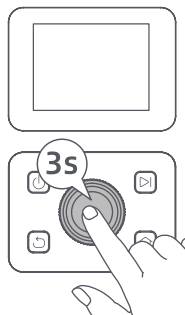

4. Párosítsa az A1 Pro-t mobil eszközével Bluetooth-on keresztül.

Megjegyzés: Győződjön meg arról, hogy mobilkészüléke az A1 Pro-tól **10 méteren** belül van.

2) Wi-Fi kapcsolat

Győződjön meg arról, hogy az A1 Pro és a mobilkészüléke ugyanazon a Wi-Fi hálózaton van. Kérjük, kövesse az alkalmazáson belüli utasításokat a csatlakozás befejezéséhez.

Megjegyzés: Kérjük, használjon 2,4 GHz-es frekvenciájú egysávós hálózatot vagy 2,4/5 GHz-es frekvenciájú kétsávós hálózatot.

Megjegyzés: Megvásárolhatja a Kapcsolat modult is, amellyel Wi-Fi-kapcsolat nélkül is vezérelheti távolról az A1 Pro-t.

Hogyan lehet leválasztani a csatlakoztatott A1 Pro-t?

A párosítás sikeres befejezése után az A1 Pro automatikusan kapcsolódik a Dreamehome fiókhoz. Minden eszköz csak egy fiókhoz kapcsolható. Nem lehet egyszerre egy másik fiókhoz is csatlakoztatni.

Ahhoz, hogy az A1 Pro egy új fiókhoz párosítsa, először meg kell szüntetni a kapcsolatot. Az „Eszköz” menüpontban a jobb felső sarokban található **További lehetőségek > Törlés** gombra kattintva törölheti az eszköz csatlakoztatását.

Hogyan lehet kijelentkezni a Dreamehome fiókból, vagy törölni azt?

A kijelentkezéshez lépjen a **Saját profil > Beállítások > Fiók > Kijelentkezés** elemre. A fiók törléséhez lépjen a **Saját profil > Beállítások > Fiók > Fiók törlése** elemre.

6 Térképezze fel kertjét

A térképkészítés előtt ellenőrizze a következőket:

- Az A1 Pro akkumulátorának töltöttségi szintje meghaladja az **50%-ot**.
- A LiDAR védőburkolat el van távolítva.

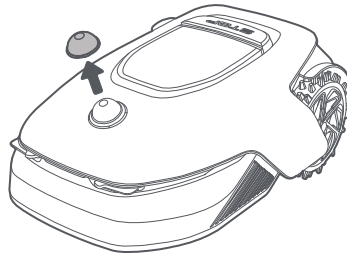

- Az A1 Pro sikeresen dokkol a töltőállomáson.

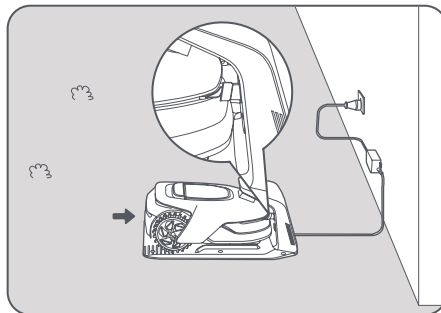

6.1 Határ kijelölése

1 Koppintson az alkalmazásban a „**Kijelölés indítása**” gombra, és az A1 Pro ellenőrzi az állapotát és kalibrálja magát. A kalibráláshoz automatikusan elhagyja a töltőállomást. Kérjük, legyen óvatos.

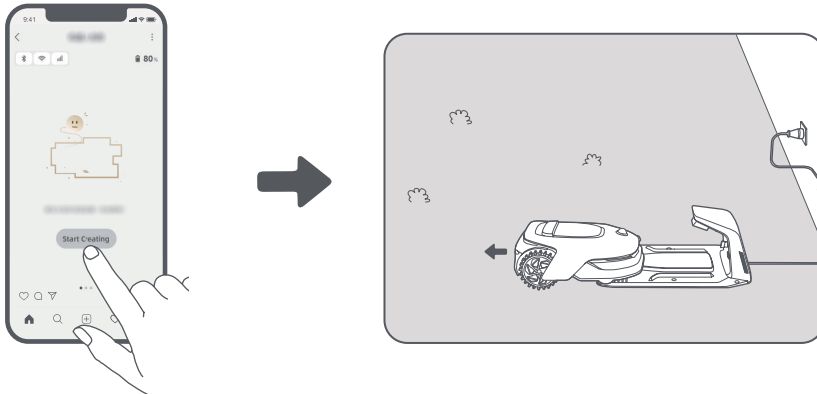

2 Távirányítással vezesse az A1 Pro-t a gyep szélére, és koppintson az „**Indítási pont beállítása**” gombra a határ kezdőpontjának megerősítéséhez.

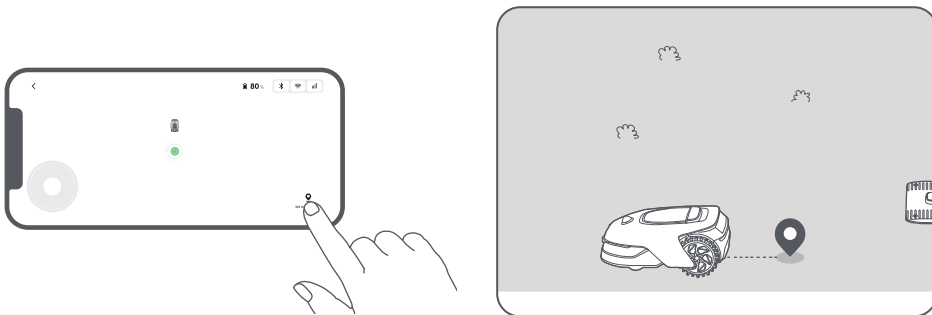

3 Távirányítással vezesse végig az A1 Pro-t a gyep szélén, hogy létrehozza a munkaterületet. Amikor a határ kijelölésekor távirányítással vezeti az A1 Pro-t, kérjük, vegye figyelembe a következőket:

⚠ Figyelmeztetés: Határ kijelölése során ne mozgassa kézzel az A1 Pro-t, mert ellenkező esetben a térképezés sikertelen lehet.

⚠ Figyelmeztetés: Amikor a távirányítóval megkezdi a térképezést, ne dokkolja távirányítással az A1 Pro-t a töltőállomáshoz, amíg a térképezés be nem fejeződött. Ellenkező esetben a LiDAR blokkolásra kerülhet, ami a feltérképezés sikertelenségét okozhatja.

- Amikor távirányítással vezérli az A1 Pro-t, sétáljon mögötte **5 méteren** belüli távolságban.

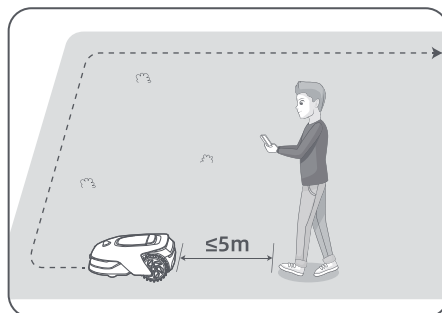

- Ne jelöljön ki határt **27%**-nál nagyobb lejtőn.

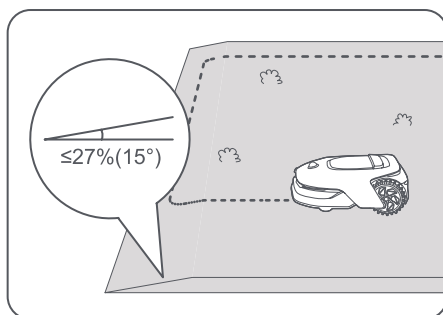

- Kerülje a határ kijelölését **1,5 m-nél keskenyebb területeken.**

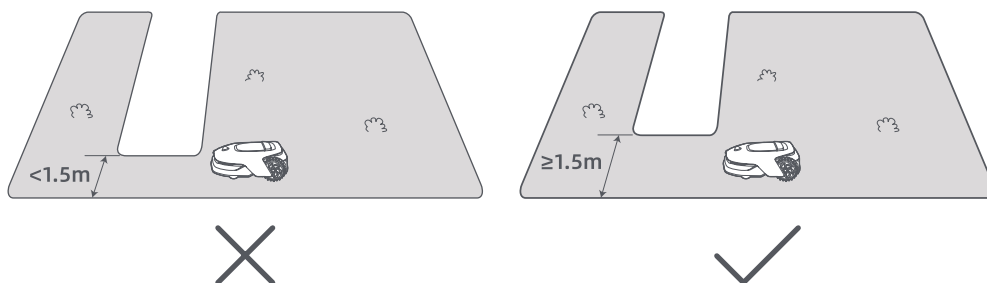

- Ha a gyepek széle és a szomszédos terület között **4 cm-nél nagyobb** a magasságkülönbség, kérjük, ne engedje az A1 Pro-t **10 cm-nél közelebb** a gyepek széléhez.

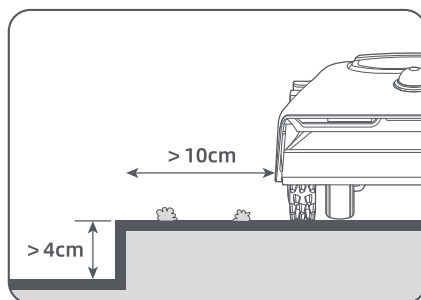

- Győződjön meg arról, hogy a fordulási szögek nagyobbak, mint **90°**.

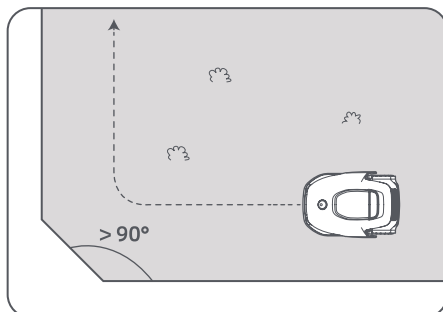

- 4 Amikor az A1 Pro visszatér a helyére és **1 m**-en belül van az indulási ponttól, megérintheti a „**Határ lezárása**” gombot, és a határ automatikusan elkészül.

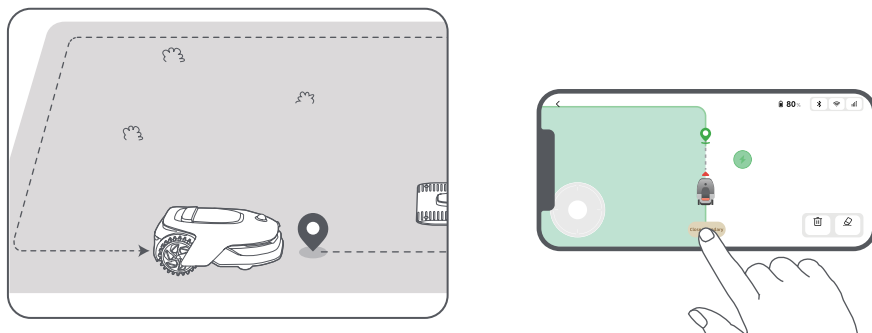

6.2 Tiltott terület beállítása

Bár az A1 Pro automatikusan képes elkerülni az akadályokat, mégis szükséges a zuhanásveszélyes területeket, például úszómedencét és homokozókat tiltott területek beállítására. A védeni kívánt tárgyakat (például virágágyást, trambulint, veteményeskertet vagy kiálló fa gyökerét) kérjük, tiltott területként jelölje meg. Az alkalmazás segítségével távirányítással vezetheti az A1 Pro-t, hogy tiltott területeket hozzon létre, vagy a „**Térkép szerkesztése**” menüpontban közvetlenül létrehozhat vagy törölhet tiltott területeket a térképen.

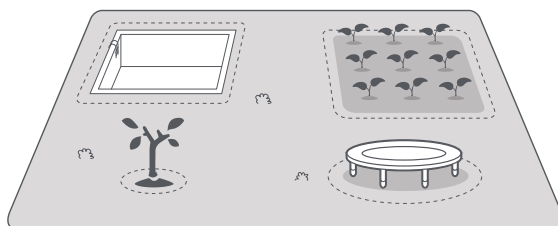

6.3 Több zóna beállítása

Ha a gyepes területek között utak találhatók, vagy több különálló gyep van, akkor az alkalmazásban a „**Munkaterület**” elemre koppintva folytathatja a munkaterület létrehozását. A térkép elkészülte után a zónákat a „**Térkép szerkesztés**” részben is hozzáadhatja, törölheti vagy módosíthatja.

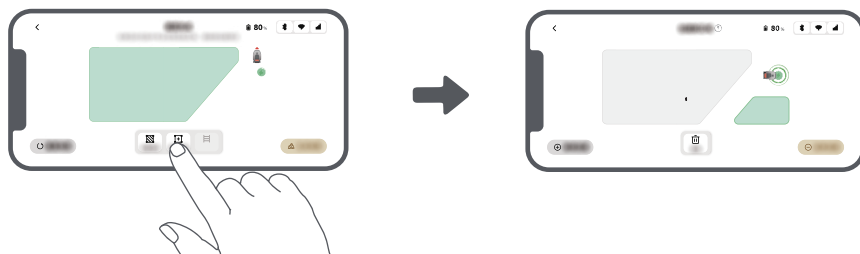

6.4 Útvonal beállítása

Az elkülönített zónák esetében kérjük, hozzon létre egy útvonalat azok összekötésére. Az útvonal nélküli elkülönített zónák az A1 Pro számára elérhetetlenek lesznek.

Megjegyzés: Alapértelmezés szerint az A1 Pro csak halad az útvonalon, és nem nyírja a fűvet.

Megjegyzés: Ha a gyepet **4 cm**-nél magasabb átljárók tagolják, helyezzen el egy olyan tárgyat, amelynek magassága megegyezik az átljáró magasságával (például egy rámpa).

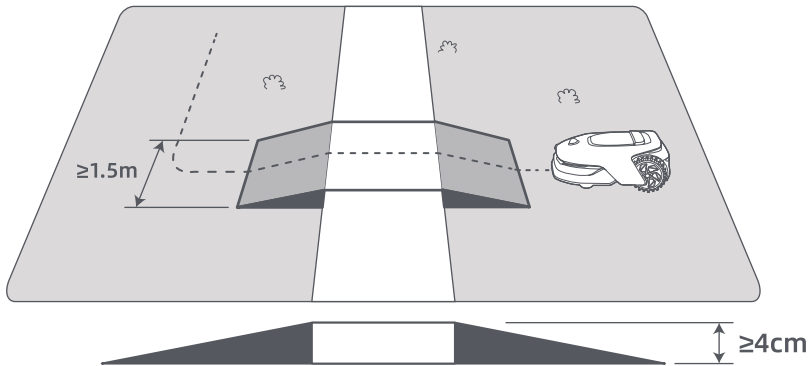

• Két elkülönített munkaterület összekapcsolása

Ha az új terület(ek) és az eredeti terület között átfedés van, azok automatikusan összevonásra kerülnek. Az elkülönített területek esetében kérjük, hozzon létre összekötő útvonalakat, ellenkező esetben azok az A1 Pro számára elérhetetlenek lesznek. Koppintson az „Útvonal” lehetőségre, majd távirányítással vezesse az A1 Pro-t az útvonal létrehozásához.

Megjegyzés: Győződjön meg arról, hogy az útvonal kezdete és vége a munkaterületen belül van. Az útvonal kezdete/vége és a határ között tartson legalább **1 m** távolságot.

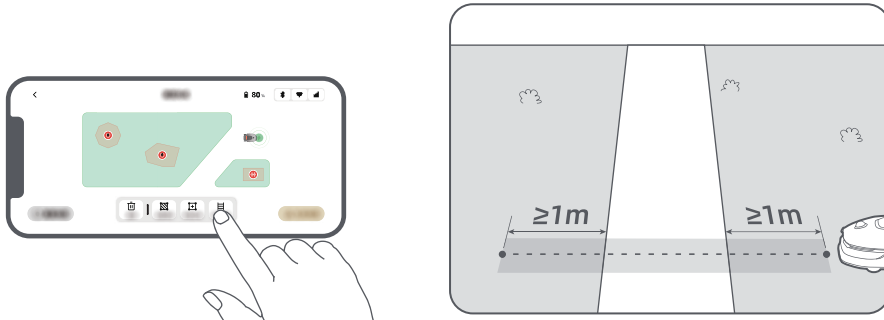

• A munkaterület és a töltőállomás összekötése

Ha a töltőállomás nem a munkaterületen található, akkor egy útvonalat kell létrehozni, amely összeköti azt a munkaterülettel. Koppintson az „**Útvonal**” menüpontra, és a távirányító segítségével hozzon létre egy olyan útvonalat az A1 Pro-val, amely lehetővé teszi a töltőállomáshoz való visszatérést.

Megjegyzés: Az útvonal létrehozásakor ügyeljen arra, hogy az egyik vége legalább 1 méterrel ($\geq 1\text{ m}$) átfedésben legyen a munkaterülettel, a másik vége pedig legfeljebb 0,2 méterre ($< 0,2\text{ m}$) legyen a töltőállomástól.

⚠ Figyelmeztetés. A munkaterület és a töltőállomás összekötésére szolgáló útvonalak létrehozásakor ne dokkolja távolról az A1 Pro-t a töltőállomáson. Ellenkező esetben a LiDAR blokkolásra kerülhet, ami a feltérképezés sikertelenségét okozhatja.

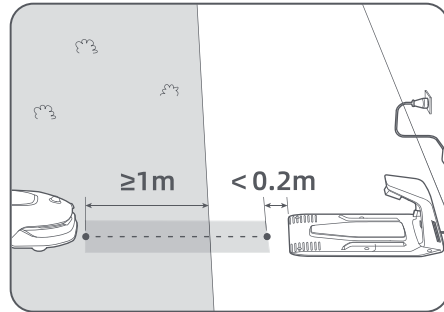
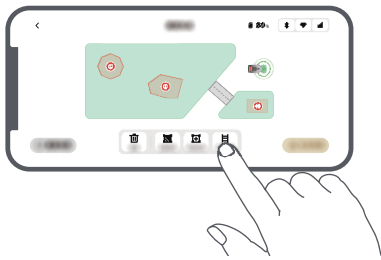

6.5 Térkép befejezése

Koppintson a „**Térkép befejezése**” gombra amikor a munkaterületek, útvonalak és tiltott területek elkészültek. Az A1 Pro-nak a térképen belül kell lennie, amikor a térkép elkészült, különben a rendszer kérni fogja, hogy távirányítással vezesse vissza a térképen belülre.

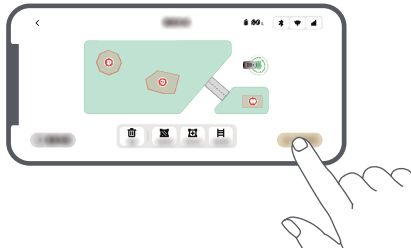

7 Működtetés

7.1 Ismerkedjen meg a vezérlőpanellel

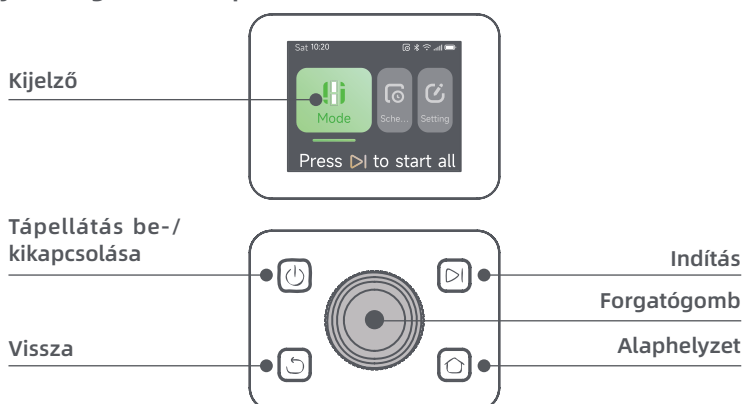

Ikon	Állapot
	Akkumulátor töltöttségi szintje (Az akkumulátor aktuális töltöttségi szintjét mutatja.)
	Töltés (az A1 Pro sikeresen dokkol a töltőállomáson.)
	Bluetooth (az A1 Pro Bluetooth-on keresztül csatlakozik az alkalmazáshoz.)
	Wi-Fi (az A1 Pro Wi-Fi hálózaton keresztül csatlakozik az alkalmazáshoz.)
	Kapcsolat szolgáltatás (A kapcsolat szolgáltatás aktiválva van.)
	Ütemterv (A feladat mára van ütemezve, és még nem indult el.)

Gomb	Funkció
Tápellátás 	Győződjön meg arról, hogy az A1 Pro nincs a töltőállomáson. Tartsa lenyomva a Tápellátás gombot 2 másodpercig a be-/kikapcsoláshoz.
Indítás 	Nyomja meg az Indítás gombot, majd 5 másodpercen belül csukja le a fedelet a fűnyírás megkezdéséhez. Ha 5 másodpercen belül nem zárja le a fedelet, a feladat törlődik.
Alaphelyzet 	Nyomja meg az Alaphelyzet gombot, majd 5 másodpercen belül csukja le a fedelet, hogy az A1 Pro visszatérjen a töltőállomásra töltésre. Ha 5 másodpercen belül nem zárja le a fedelet, a feladat törlődik.
Vissza 	Nyomja meg a Vissza gombot, hogy visszatérjen az előző oldalra.
Forgatógomb	A menükben a választás megerősítéséhez nyomja meg a forgatógombot .
	Tartsa lenyomva a forgatógombot 3 másodpercig az A1 Pro Bluetooth párosítás módjának engedélyezéséhez.
	A forgatógombot az óramutató járásával megegyező/ellenkező irányba forgatva navigálhat a menüben.
Indítás + Vissza	Tartsa lenyomva egyszerre az Indítás gombot és a Vissza gombot 3 másodpercig, hogy visszaállítsa az A1 Pro gyári beállításait. A PIN kód nem törlődik.
Alaphelyzet + Vissza	Tartsa lenyomva egyszerre az Alaphelyzet gombot és a Vissza gombot 3 másodpercig, hogy belépjen a Névjegy részbe a Beállítások menüben. A Névjegy oldal 5 másodperc múlva eltűnik.
Forgatógomb + Vissza	A PIN kód visszaállításához tartsa lenyomva egyszerre a forgatógombot és az Vissza gombot 3 másodpercig.
Leállítás	Nyomja meg a Leállító gombot, hogy kinyissa a vezérlőpanel fedelét és leállítsa az A1 Pro-t. Az A1 Pro működésének folytatásához be kell írni a PIN kódot a vezérlőpanelen.

A kijelző menürendszerének áttekintése

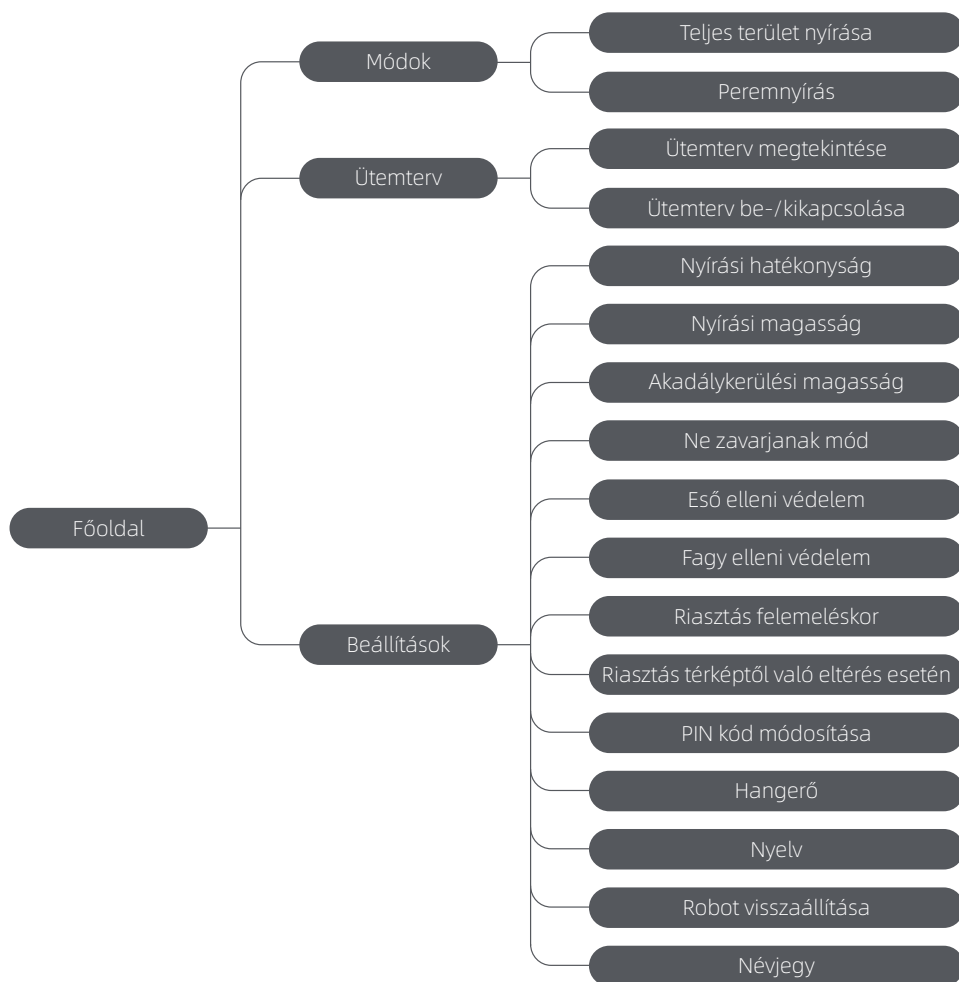

*A szoftver verziójától függően frissülhet.

7.2 Az első fűnyírás indítása

Tippel a fűnyírás előtt:

- Kézi fűnyíróval nyírja le a fűvet, hogy annak magassága ne haladja meg a **10 cm**-t.
- Távolítsa el a gyepről az akadályokat, beleértve a törmeléket, a levélhalmokat, a játékokat, a vezetékeket és a köveket. Győződjön meg arról, hogy nincsenek gyerekek vagy háziállatok a gyepen, amikor az A1 Pro a fűvet nyírja.
- Töltse fel a gyepen lévő gödröket.
- Állítsa be előre az alkalmazásban a fűnyírási beállításokat (például a nyírási hatékonyságot, a nyírási magasságot és a nyírás irányát).

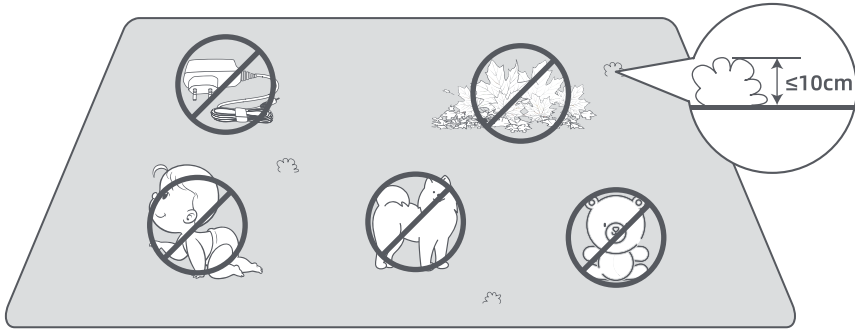

Nyomja meg a vezérlőpanelen az **Indítás** gombot, majd 5 másodpercen belül csukja le a felső fedelet. Az A1 Pro elhagyja a töltőállomást és megkezdí a fűnyírást. A fűnyírást elindíthatja úgy is, hogy az alkalmazásban az „**Indítás**” gombra koppint.

• **Indítsa el a vezérlőpanel keresztül**

1. Nyomja meg a **Leállító** gombot, hogy kinyissa a felső fedelet, és írja be a PIN kódot.

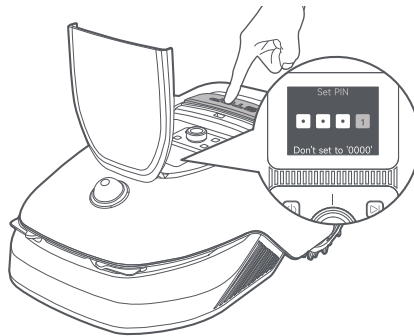

2. A kijelzőn válassza ki a „**Módok**” menüpontot, majd nyomja meg a forgatógombot.



3. Forgassa a forgatógombot a fűnyírási mód kiválasztásához.

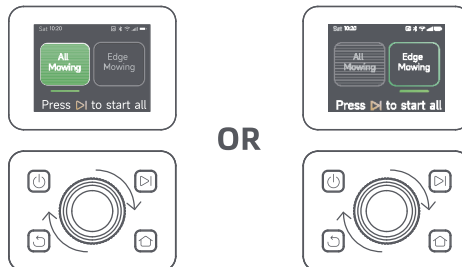

4. Nyomja meg a Indítás gombot, és 5 másodpercen belül csukja le a felső fedelet. Az A1 Pro megkezdi a fűnyírást.

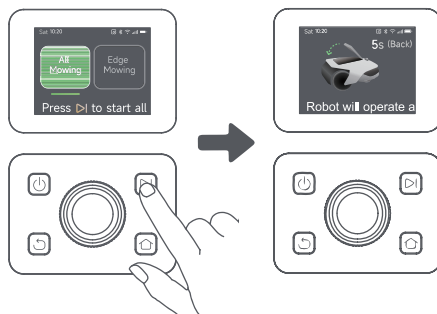

• Indítsa el az alkalmazáson keresztül

1. Nyissa meg az alkalmazást.
2. Válasszon ki egy fűnyírási módot, majd koppintson az „Indítás” gombra a fűnyírás elindításához.



7.3 Szünet

Az aktuális fűnyírási feladat szüneteltetéséhez nyomja meg az A1 Pro-n található **Leállító** gombot, vagy koppintson az alkalmazásban a „Szünet” gombra.

Megjegyzés: A **Leállító** gomb megnyomása után az A1 Pro zárolásra kerül, és nem indítható el közvetlenül az alkalmazáson keresztül. A fűnyírás folytatásához először adja meg az előre beállított PIN kódot a vezérlőpanelen.



VAGY

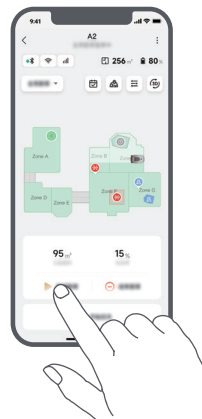

7.4 Folytatás

Az A1 Pro szüneteltetése után a feladat folytatásához nyomja meg az **Indítás** gombot az A1 Pro-n, és 5 másodpercen belül **csukja le a fedelet**. Az A1 Pro folytatja az előző fűnyírási feladatot. Az alkalmazásban rákoppinthat a **„Folytatás”** gombra is a fűnyírási feladat folytatásához.

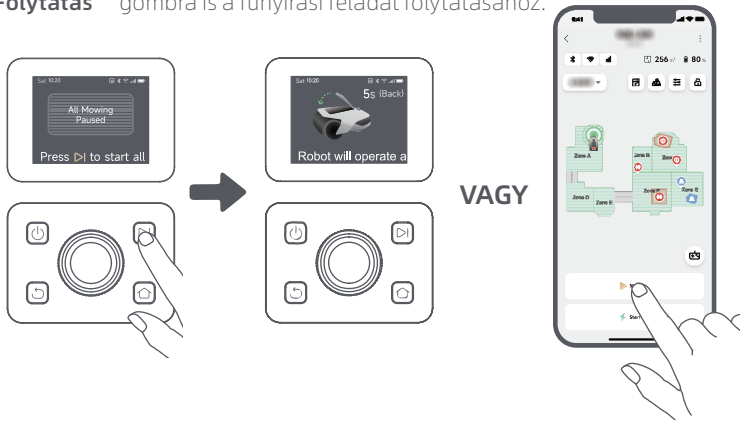

7.5 Visszatérés a töltőállomásra

A nyírási feladat leállításához és A1 Pro töltőállomásra való visszaküldéséhez, erősítse meg PIN kódját a vezérlőpanelen, majd nyomja meg az **Alaphelyzet** gombot. Erősítse meg a feladat befejezését, és 5 másodpercen belül csukja le a fedelet. Az A1 Pro automatikusan visszatér a töltőállomásra, hogy töltsen az akkumulátort. Az alkalmazásban a **„Visszatérés az állomásra”** gombra kattintva is visszaküldheti az A1 Pro-t a töltőállomásra.

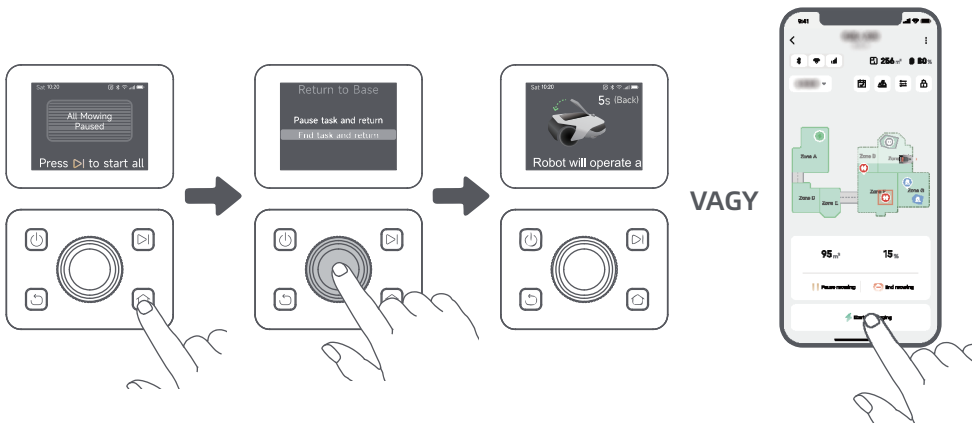

8 Dreamehome alkalmazás

Hol tudhat meg többet

A Dreamehome alkalmazás több, mint egy távirányító. Az alkalmazáson keresztül számos dolgot elvégezhet: távolról elvégezheti a különböző beállításokat, kipróbálhatja a különböző nyírási módokat, szabadon szerkesztheti a térképet és beállíthatja a fűnyírási ütemtervet. Ezenkívül az alkalmazásban közvetlenül megtekintheti a gyep 3D-s térképét.

8.1 Nyírási módok

Az A1 Pro különböző nyírási módokat kínál. Az alkalmazáson segítségével válthat a módok között.



8.2 Ütemterv

Az első térkép elkészülte után az A1 Pro automatikusan kétféle heti fűnyírási ütemtervet készít a gyepterületének megfelelően, amelyek a következők: „**Tavaszi/nyári ütemterv**” és „**Őszi/téli ütemterv**”. Az alkalmazásban koppintson az „**Ütemterv**” gombra, hogy elvégezze az ütemterv részletes beállításait. Az ütemterv funkcióval a napi fűnyírási munkát teljes egészében az A1 Pro-ra bízhatja. Csak az A1 Pro karbantartását kell rendszeresen elvégeznie.

Megjegyzés: Ha attól tart, hogy az A1 Pro zavarhatja Önt vagy szomszédait, amikor bizonyos órákban önállóan működik, akkor az alkalmazás **Beállítások > Ne zavarjanak** menüpontjában állítsa be a Ne zavarjanak időt.



8.3 Gyerekzár

Ha attól tart, hogy gyermekek is használhatják az A1 Pro-t, engedélyezheti az alkalmazásban a „**Gyerekzár**” funkciót. Ha ez a funkció engedélyezve van, az A1 Pro lezárásra kerül, ha a fedél nyitott állapotában 5 percig nem történik semmilyen működtetés.



8.4 Eső elleni védelem

Ha attól tart, hogy a kedvezőtlen időjárási körülmények befolyásolhatják a fűnyírást, a vezérlőpanelen vagy az alkalmazásban engedélyezheti az „**Eső elleni védelem**” funkciót a „**Beállítások**” menüben. Ha ez a funkció engedélyezve van, az A1 Pro automatikusan szünetelteti a fűnyírást és visszatér a töltőállomásra, ha esik az eső. Az eső elleni védelem időtartamát az alkalmazásban állíthatja be.



8.5 Fagy elleni védelem

Ha a hőmérséklet **6 °C** alatt van, a fűnyírást a gyepterület károsodását okozhatja. Az akkumulátort az önvédelmi funkciója miatt nem lehet tölteni. A „**Fagy elleni védelem**” funkció a „**Beállítások**” menüben a vezérlőpanelen vagy az alkalmazásban engedélyezhető. Ez a funkció lehetővé teszi, hogy az A1 Pro automatikusan szüneteltesse a fűnyírást és visszatérjen a töltőállomásra, ha a környezeti hőmérséklet $\leq 6 \text{ °C}$. Amikor a hőmérséklet **11 °C** fölé emelkedik, automatikusan folytatja a működést.



8.6 Riasztás felemeléskor

Ha ez a funkció engedélyezve van, A1 Pro zárolásra kerül, és riasztás hallható, ha felemelik.



8.7 Riasztás térképtől való eltérés esetén

Ha ez a funkció engedélyezve van, az A1 Pro zárolásra kerül, és azonnal riasztást aktivál, ha letér a térképről. **(Ehhez a funkcióhoz a Kapcsolat modul telepítése szükséges.)**



8.8 Valós idejű helymeghatározás

A **Kapcsolat modul segítségével** megtekintheti az A1 Pro aktuális helyzetét a Google Maps térképen.



Megjegyzés: A Dreame fejlesztőcsapat folyamatosan végez **OTA (vezeték nélküli)** frissítéseket és karbantartásokat a firmware-en és az alkalmazáson. Kérjük, ellenőrizze a frissítési értesítéseket, vagy engedélyezze az **Automatikus frissítés** funkciót, hogy a firmware és az alkalmazás mindig naprakész legyen, és több funkciót élvezhessen.

9 Karbantartás

Az A1 Pro jobb teljesítménye és hosszabb élettartama érdekében kérjük, rendszeresen tisztítsa meg és az alábbi gyakorisággal cserélje ki a kopott alkatrészeket:

Alkatrész	Csere gyakorisága
Pengék	6-8 hetente vagy gyakrabban
Tisztítókefe	12 havonta vagy gyakrabban

9.1 Tisztítás

⚠ Figyelmeztetés: A tisztítás előtt kapcsolja ki az A1 Pro-t, és húzza ki a töltőállomás csatlakozóját.

⚠ Figyelmeztetés: A LiDAR károsodásának elkerülése érdekében győződjön meg arról, hogy a LiDAR védőburkolata a LiDAR-on van, mielőtt az A1 Pro-t fejfelé fordítja.

• A ház, az alváz és a penge tárcsa:

1. Kapcsolja ki az A1 Pro-t.

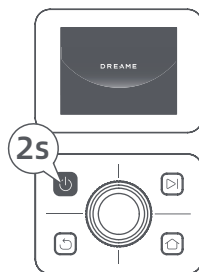

2. Helyezze fel a LiDAR védőburkolatot a LiDAR-ra.

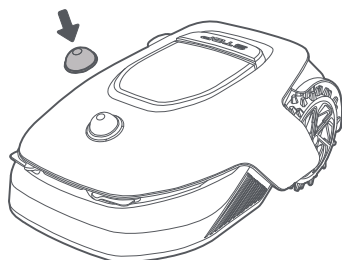

3. Fordítsa fejjel lefelé az A1 Pro-t.

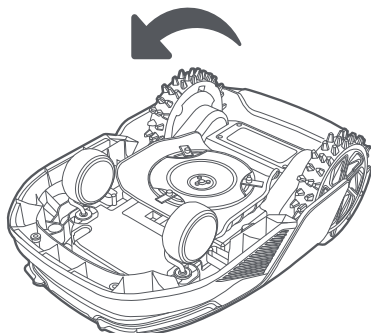

4. Tisztítsa meg a házat, a penge tárcsát és az alvázat egy tömlővel.

⚠ Figyelmeztetés: A ház tisztításakor ne érintse meg a pengéket. A tisztítás során kérjük, viseljen kesztyűt.

⚠ Figyelmeztetés: Kérjük, ne használjon nagynyomású mosót a tisztításhoz. Ne használjon tisztítószereket a tisztításhoz.

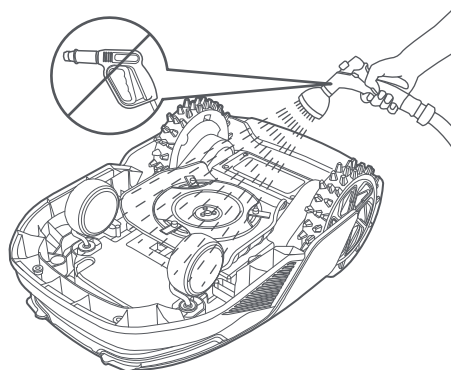

5. Szőszmentes kendővel óvatosan tisztítsa meg a LiDAR érzékelőjét.

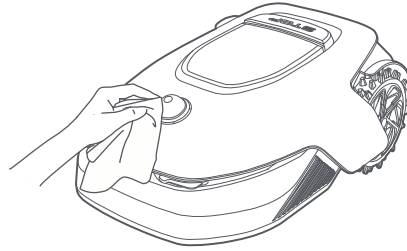

• **Töltőérintkezők:**

Tiszta ruhával tisztítsa meg az A1 Pro és a töltőállomás töltőérintkezőit. A tisztítás után tartsa szárazon a töltőérintkezőket.

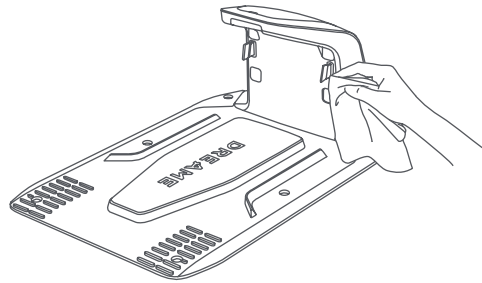
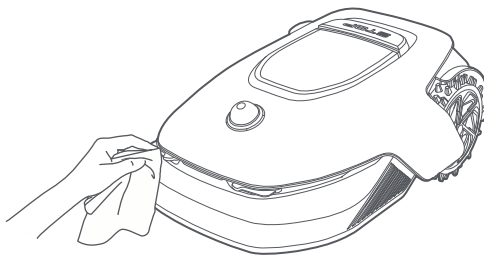

9.2 Az alkatrészek cseréje

• **A pengék cseréje**

Annak érdekében, hogy a pengék mindig élesek legyenek, kérjük, rendszeresen cserélje le a pengéket. A pengéket ajánlott **6-8 hetente** vagy gyakrabban lecserélni. Kérjük, csak eredeti Dreame pengéket használjon.

⚠ Figyelmeztetés: A pengék cseréje előtt kapcsolja ki az A1 Pro-t, és viseljen védőkesztyűt.

Megjegyzés: A vágórendszer kiegyensúlyozottsága érdekében mindhárom pengét egyszerre cserélje ki.

1. Kapcsolja ki az A1 Pro-t.

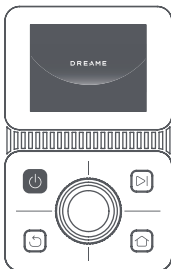

2. Győződjön meg arról, hogy a LiDAR védőburkolata fel van szerelve.

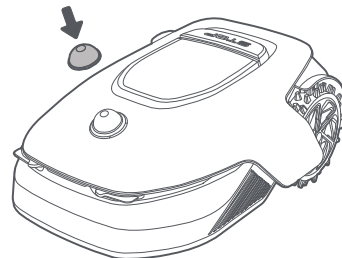

3. Helyezze az A1 Pro-t egy puha felületre, és fordítsa fejjel lefelé.

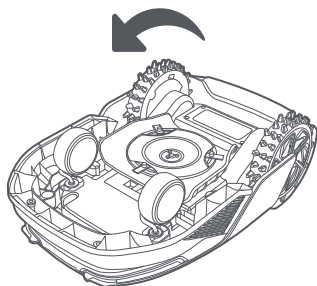

4. A penge tárcsa alatti gomb megnyomásával vegye le a tartót.

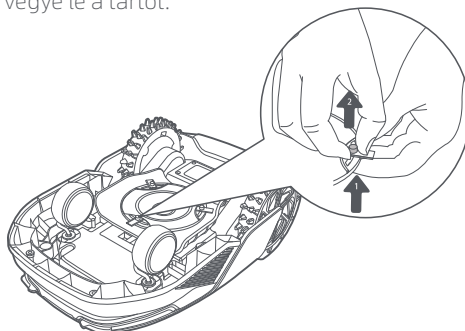

5. Távolítsa el a pengét úgy, hogy a penge furatát a tengellyel egy vonalba állítja.

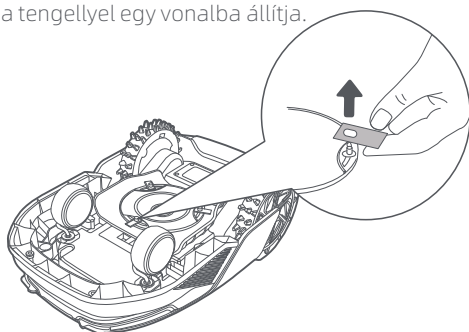

6. Távolítsa el a 3 pengét és tartót.

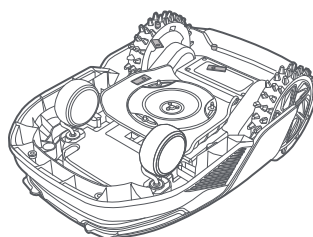

7. Nyomja meg a penge tárcsa alatti gombot, és igazítsa a tartó furatát a tengelyhez, hogy rögzítse a tartókat és a pengéket.

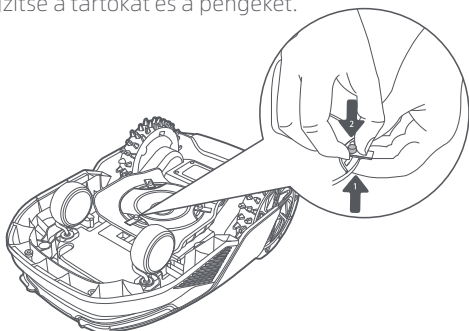

8. Győződjön meg arról, hogy a pengék szabadon elforoghatnak.

• A tisztítókefe cseréje

Amikor a LiDAR érzékelő tisztítókefeje elhasználódik, sörtéi elkophatnak vagy megrongálódhatnak, ami rontja a tisztítási teljesítményt. A jó tisztítási eredmény érdekében rendszeresen cserélje a tisztítókefét. A tisztítókefét ajánlott **12 havonta** vagy gyakrabban lecserélni.

Megjegyzés: A tisztítókefe cseréje előtt feltétlenül húzza ki a töltőállomás csatlakozóját.

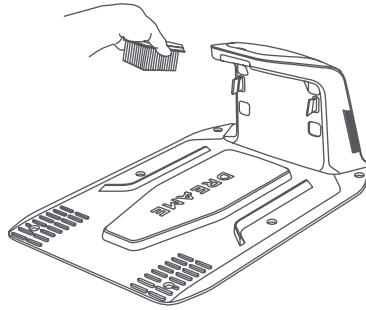

10 Akkumulátor

Hosszú távú tárolás esetén az akkumulátor védelme érdekében **6 havonta** tölts fel az A1 Pro-t. Az akkumulátor túlzott lemerülése miatti károsodás nem tartozik a korlátozott garancia hatálya alá. Ne töltsd az akkumulátort **45° C (113° F)** feletti, vagy **6° C (43° F)** alatti hőmérsékleten. Az akkumulátort hosszú távon **-10 és 35° C (14 és 95° F)** közötti hőmérsékleten tárolja. A károsodás minimalizálása érdekében az akkumulátor ajánlott tárolási hőmérséklete **0 és 25° C (32 és 77° F)** között van.

Megjegyzés: Az A1 Pro akkumulátorának élettartama a használat gyakoriságától és a működtetés hosszától függ. Ha az akkumulátor megsérült vagy nem tölthető, ne dobja ki az elhasznált vagy hibás akkumulátort. Kérjük, tartsa be az újrahasznosításra vonatkozó helyi előírásokat.

Alacsony teljesítményű töltési mód:

Alacsony teljesítményű töltési mód bekapcsolása esetén azok a funkciók, amelyek nem kapcsolatosak a töltéssel, letiltásra kerülnek. (A kijelző és a hálózat kikapcsolásra kerül.)

- Az alacsony teljesítményű töltési mód engedélyezéséhez tartsa lenyomva egyszerre az **Indítás** gombot és az **Alaphelyzet** gombot, majd nyomja meg gyorsan ötször a **Vissza** gombot. A következő hangutasítás halható: **Az alacsony teljesítményű töltési mód bekapcsolása.** Az alacsony teljesítményű töltési mód bekapcsolásához indítsa újra az A1 Pro-t, vagy nyomja meg gyorsan ötször a **Tápellátás** gombot az alacsony teljesítményű töltési mód kikapcsolásához.

11 Téli tárolás

• A1 Pro

1. Tölts fel teljesen az akkumulátort, majd kapcsolja ki az A1 Pro-t.

2. Tisztítsa meg alaposan az A1 Pro-t a téli tárolás előtt.
3. Helyezze fel a LiDAR védőburkolatot.
4. Az A1 Pro-t száraz helyen, 0 ° C feletti hőmérsékleten tárolja.

• Töltőállomás

Csatlakoztassa le a töltőállomás csatlakozóját, és száraz, hűvös helyen, közvetlen napfénytől védve tárolja.

Megjegyzés: Ha hosszú ideje nem használta az A1 Pro-t, kérjük, térképezze fel újra a kertjét, mivel a kert környezetének jelentős változásai helymeghatározási hibákat okozhatnak.

12 Szállítás

Hosszú távon történő szállítás esetén győződjön meg arról, hogy az A1 Pro ki van kapcsolva. Javasolt az eredeti csomagolás használata. Helyezze fel a LiDAR védőburkolatot.

⚠ Figyelmeztetés: A szállítás előtt kapcsolja ki az A1 Pro-t.

⚠ Figyelmeztetés: Emelje fel a terméket a hátsó részénél fogva, és tartsa a penge tárcsát távol a testétől.

13 Hibakeresés

Probléma	Ok	Megoldás
Az A1 Pro nincs csatlakoztatva az alkalmazáshoz.	1. Az A1 Pro nincs a Wi-Fi jel vagy a Bluetooth hatótávolságán belül. 2. Az A1 Pro ki van kapcsolva vagy újraindul.	1. Ellenőrizze, hogy az A1 Pro bekapcsolási folyamata befejeződött-e. 2. Ellenőrizze, hogy a router megfelelően működik-e. 3. Menjen közelebb az A1 Pro-hoz, hogy létrejöjjön a Bluetooth kapcsolat.
Az A1 Pro fel van emelve.	A kerék nem érinti a talajt.	1. Helyezze vissza az A1 Pro-t egy sík felületre. 2. Írja be a PIN kódot az A1 Pro-n, majd erősítse meg. 3. Az A1 Pro nem tud átkelni 4 cm-nél magasabb tárgyakon. Kérjük, gondoskodjon arról, hogy a talaj egyenletes ott, ahol a robot működik.
Az A1 Pro megdőlt.	Az A1 Pro 37°-nál nagyobb mértékben megdőlt.	1. Helyezze vissza az A1 Pro-t egy sík felületre. 2. Írja be a PIN kódot az A1 Pro-n a megerősítéshez. 3. Az A1 Pro nem tud 45%-nál (24°) nagyobb lejtőn felkasparkodni.
Az A1 Pro elakadt.	Az A1 Pro elakadt, és nem tud kiszabadulni.	1. Távolítsa el a környező akadályokat, majd próbálkozzon újra. 2. Kézzel vezesse az A1 Pro-t a térkép egy sík és nyitott helyére, majd próbálja meg újra elindítani a feladatot. Ha a probléma továbbra is fennáll, kérjük, próbálkozzon újra, miután az A1 Pro a töltőállomásra került. 3. Ellenőrizze, hogy vannak-e gödrök a talajban. A fűnyírás előtt töltsse fel a gödröket, hogy az A1 Pro ne akadjon el. 4. Ellenőrizze, hogy a környező fű magassága meghaladja-e a 10 cm-t. Beállíthatja az akadálykerülési magasságot, vagy előzetesen lenyírhatja a fűvet egy kézi fűnyíróval, hogy az A1 Pro ne akadjon el. 5. Ha az A1 Pro gyakran elakad ezen a helyen, akkor beállíthatja, hogy ez egy tiltott terület legyen.
Bal/jobbs hátsó kerék hiba	A kerék nem forog, vagy a kerékmotor meghibásodott.	1. Tisztítsa meg a hátsó kerekeket, majd próbálja meg újra. 2. Ha a hiba továbbra is fennáll, próbálja meg újraindítani az A1 Pro-t. 3. Ha a probléma továbbra is fennáll, kérjük, vegye fel a kapcsolatot az ügyfélszolgálattal.
A penge tárcsa nem forog.	A penge tárcsa nem tud normál módon forogni, vagy a vágómotorral van probléma.	1. Tisztítsa meg a penge tárcsát, majd próbálja meg újra. 2. Ellenőrizze, hogy a környező fű magassága meghaladja-e a 10 cm-t. Kézi fűnyíróval előre lenyírhatja a gyeplet, hogy a penge tárcsát ne akadályozza a magas fű. 3. Ellenőrizze, hogy van-e víz a penge tárcsa alatt. Ha van, vigye az A1 Pro-t száraz helyre, majd próbálja meg újra. 4. Ha a hiba továbbra is fennáll, próbálja meg újraindítani az A1 Pro-t. 5. Ha a probléma továbbra is fennáll, kérjük, vegye fel a kapcsolatot az ügyfélszolgálattal.
Ütköző hiba.	Az első ütköző érzékelője folyamatosan bekapcsol.	1. Ellenőrizze, hogy az A1 Pro nem akadt-e el valahol. 2. Finoman nyomja meg az ütközőt, és győződjön meg arról, hogy az visszapattan. 3. Ha a hiba továbbra is fennáll, próbálja meg újraindítani az A1 Pro-t. 4. Ha a probléma továbbra is fennáll, kérjük, vegye fel a kapcsolatot az ügyfélszolgálattal.

Probléma	Ok	Megoldás
Töltési hiba.	Az A1 Pro dokkol a töltőállomáson, de probléma merült fel a töltőárammal vagy -feszültséggel kapcsolatban.	<ol style="list-style-type: none"> Ellenőrizze, hogy a töltőállomás megfelelően van-csatlakoztatva a tápellátáshoz. Ellenőrizze, hogy az A1 Pro és a töltőállomás töltőérintkezői tiszták-e. Az ellenőrzés befejezése után próbálja meg újra dokkolni az A1 Pro-t a töltőállomáson. Ha a probléma továbbra is fennáll, kérjük, vegye fel a kapcsolatot az ügyfélszolgálattal.
Az akkumulátor hőmérséklete túl magas.	Az akkumulátor hőmérséklete $\geq 60^\circ\text{C}$.	<ol style="list-style-type: none"> Az A1 Pro-t olyan helyen használja, ahol a környezeti hőmérséklet 40°C alatt van. Várhat, amíg az akkumulátor hőmérséklete automatikusan lecsökken. Kikapcsolhatja az A1 Pro-t, majd egy idő után újraindíthatja. Ha a probléma továbbra is fennáll, kérjük, vegye fel a kapcsolatot az ügyfélszolgálattal.
A LiDAR blokkolva.	A LiDAR el van takarva (például a LiDAR védőburkolat nincs eltávolítva).	<ol style="list-style-type: none"> Távolítsa el a LiDAR védőburkolatát, majd próbálja meg újra. Ha a robot tetején található LiDAR nagyon szagos, tisztítsa meg szőszmentes kendővel, majd próbálja meg újra.
LiDAR működési hiba.	A LiDAR nagyon koszos, vagy érzékelőhiba jelentkezett.	<ol style="list-style-type: none"> Ellenőrizze, hogy a LiDAR nem szennyeződött-e. Szükség esetén tisztítsa meg, majd próbálja meg újra. Ha a hiba továbbra is fennáll, próbálja meg újraindítani a robotot. Ha a probléma továbbra is fennáll, kérjük, vegye fel a kapcsolatot az ügyfélszolgálattal.
Az A1 Pro elveszett.	A pozíció elveszett.	<ol style="list-style-type: none"> Ellenőrizze, hogy az A1 Pro tetején található LiDAR szennyeződött-e. A szennyeződés befolyásolja a pozícionálást. Kézzel vezesse az A1 Pro-t a térkép egy nyitott helyére, majd próbálja meg újra elindítani a feladatot. Ha a helymeghatározás nem áll helyre, távirányítással vezesse vissza az A1 Pro-t az alkalmazás segítségével a töltőállomásra, majd indítsa el a fűnyírás feladatot.
Érzékelő hiba.	Érzékelő hiba.	<ol style="list-style-type: none"> Indítsa újra az A1 Pro-t, és próbálja meg újra. Ha a probléma továbbra is fennáll, kérjük, vegye fel a kapcsolatot az ügyfélszolgálattal.
Az A1 Pro a tiltott területre került.	Az A1 Pro a tiltott területre került.	<ol style="list-style-type: none"> Kézzel vezesse ki a robotot a tiltott területről, majd próbálja meg újra. Az alkalmazáson keresztül távvezérléssel vezesse ki a robotot a tiltott területről, majd próbálja meg újra.
Az A1 Pro a térkép határain kívül van.	Az A1 Pro a térkép határain kívül van.	<ol style="list-style-type: none"> Kézzel vezesse a robotot a térkép határain belülre, majd próbálja meg újra. Az alkalmazás segítségével távirányítással vezesse a robotot a térkép határain belülre, majd próbálja meg újra.
Aktiválódott a vészleállítás.	Megnyomták az A1 Pro leállító gombját.	Írja be a PIN kódot az A1 Pro-n a vészleállítás inaktiválásához.

Probléma	Ok	Megoldás
Alacsony akkumulátor töltöttség. Az A1 Pro hamarosan leáll.	Az akkumulátor töltöttségi szintje $\leq 10\%$.	Dokkolja az A1 Pro-t a töltőállomásra, hogy feltöltse.
Az A1 Pro nincs a térképen. Lopásvesztély.	Az A1 Pro nincs a térképen.	1. Írja be a PIN kódot az ellenőrzéshez. 2. Az alkalmazás Beállítások menüpontjában kikapcsolhatja a Riasztás térképtől való eltérés esetén funkciót.
Nem sikerült visszatérni a töltőállomásra.	Az A1 Pro nem találja a töltőállomást, amikor visszatér a töltőállomásra.	1. Ellenőrizze, hogy vannak-e akadályok, amelyek blokkolják az A1 Pro-t. Távolítsa el az akadályokat, és próbálja meg újra. 2. Az alkalmazás segítségével vezesse vissza az A1 Pro-t a töltőállomásra.
Nem sikerült dokkolni a töltőállomáson.	Az A1 Pro megtalálja a töltőállomást, de nem tud dokkolni.	1. Ellenőrizze, hogy a töltőállomáson lévő fényvisszaverő fóliák nem szennyezettek-e vagy nincsenek-e eltakarva. 2. Ellenőrizze, hogy vannak-e akadályok a töltőállomás előtt. 3. Ellenőrizze, hogy nem helyezték-e át a töltőállomást. 4. Ellenőrizze, hogy az alaplemezt nem borítja-e vastagon sár. 5. Ellenőrizze, hogy a töltőállomásnak van-e tápellátása. 6. Távirányítóval vagy kézzel segítsen a robotnak a töltőállomáshoz dokkolni.
A helymeghatározás sikertelen.	A helymeghatározás sikertelen, amikor az A1 Pro megpróbálja elindítani a fűnyírési feladatot.	1. Valami akadályozhatja a LiDAR működését. Kézzel vezesse a robotot a térkép egy sík és nyitott helyére, majd próbálja meg újra elindítani a feladatot. 2. Ha a hiba továbbra is fennáll, kérjük, próbálkozzon újra, miután a robot dokkolt a töltőállomáson.
Az akkumulátor hőmérséklete magas.	Az akkumulátor hőmérséklete $\geq 45\text{ °C}$.	1. Ha az akkumulátor hőmérséklete 45 °C felett van, a töltés sikertelen lehet. 2. Az A1 Pro-t olyan helyen használja, ahol a környezeti hőmérséklet 40 °C alatt van.
Az akkumulátor hőmérséklete alacsony.	Az akkumulátor hőmérséklete $\leq 6\text{ °C}$.	1. Ha az akkumulátor hőmérséklete 6 °C alatt van, a töltés sikertelen lehet. 2. Az A1 Pro-t olyan helyen használja, ahol a környezeti hőmérséklet 6 °C fölött van.
A penge tárcsa nem mozog felfelé vagy lefelé.	A penge tárcsa nem mozog felfelé vagy lefelé.	1. Tisztítsa meg a penge tárcsát, majd próbálja meg újra. 2. Ha a hiba továbbra is fennáll, próbálja meg újraindítani a robotot. 3. Ha a probléma továbbra is fennáll, kérjük, vegye fel a kapcsolatot az ügyfélszolgálattal.
Az állomás előtt nincs elegendő hely a forduláshoz.	Az állomás előtt nincs elegendő hely a forduláshoz.	1. Ha az állomás a térkép szélén vagy azon belül helyezkedik el, gondoskodjon arról, hogy az állomás alaplemeze elülső része és a térkép határa között legalább 1 m szabad hely legyen; ellenkező esetben a robot nem tud megfordulni. 2. Helyezze át az állomást, vagy módosítsa a térképet a Térkép szerkesztése menüpontban.

14 Műszaki adatok

		A1 pro 800	A1 pro 1000	A1 pro 1500
Alapvető információk	Termék neve	Dreame robotfűnyíró		
	Márka	Dreame		
	Modell	MLLA7200	MLLA7201	MLLA7202
	Méret	643 × 436,5 × 261 mm (25,3 × 17,2 × 10,2 hüvelyk)		
	Súly (akkumulátorral együtt)	12,6 kg (27,7 font)		
Fűnyírás	Ajánlott munkakapacitás	800 m ² (0,2 acre)	1000 m ² (0,25 acre)	1500 m ² (0,4 acre)
	Nyírási hatékonyság	Normál: 120 m ² (0,03 acre)/óra Hatékony: 200 m ² (0,05 acre)/óra		
	Nyírási magasság	30-70 mm (1,2-2,8 hüvelyk)		
	Nyírási szélesség	22 cm (8,7 hüvelyk)		
	Töltési idő ⁽¹⁾	65 perc		
Zajkibocsátás	Hangteljesítményszint, LWA	64 dB(A)		
	Hangteljesítményszint bizonytalansága, KWA	3 dB(A)		
	Hangnyomásszint, LpA	56 dB(A)		
	Hangnyomásszint bizonytalanságai, KpA	3 dB(A)		
Munkakörülmények	Üzemi hőmérséklet	0-50 °C (32-122 °F) Ajánlott: 10~35 °C (50~95 °F)		
	Hőmérséklet hosszú távú tárolás esetén	10-35 °C (14-95 °F) Ajánlott: 0~25 °C (32~77 °F)		
	IP-besorolás	Fűnyíró: IPX6 Töltőállomás: IPX4 Tápegység: IP67		
	A nyírandó terület maximális lejtése	45% (24°)		

		A1 pro 800	A1 pro 1000	A1 pro 1500
Csatlakozási lehetőségek	Bluetooth frekvencia-tartomány	2400,0-2483,5 MHz		
	Wi-Fi	2,4 GHz-es Wi-Fi (2400-2483,5M)		
	Max. RF teljesítmény	802.11b: 16±2dBm(@11Mbps) 802.11g: 14±2dBm(@54Mbps) 802.11n: 13±2dBm(@HT20,HT40) Bluetooth: 7,49 dBm		
	Kapcsolat szolgáltatás (opcionális) [2]	LTE-FDD: B1/3/7/8/20/28A LTE-TDD: B38/40/41		
	GNSS (opcionális) [3]	GPS/GLONASS/BDS/Galileo/QZSS		
Vágómotor	Fordulatszám	2200/perc		
Meghajtómotor	Haladási sebesség távirányítás esetén	0,45 m/s		
	Haladási sebesség fűnyírás közben	Normál: 0,35 m/s Hatékony: 0,6 m/s		
Akkumulátor (fűnyíró)	Akkumulátor modell	MBPA10	MBPA10	MBPA14
	Akkumulátor típusa	Lítium-ion akkumulátor		
	Névleges kapacitás	4000 mAh	4000 mAh	5000 mAh
	Névleges feszültség	18 V		
Tápegység	Töltő modellje	MPAA10/MPAA20		
	Bemeneti feszültség	100~240 V		
	Kimeneti feszültség	20 V		
	Kimeneti áramerősség	3 A		
Töltőállomás	Bemeneti feszültség	20 V		
	Kimeneti feszültség	20 V		
	Bemeneti áramerősség	3 A		
	Kimeneti áramerősség	3 A		

[1] Töltési idő akkor érvényes, amikor az A1 Pro alacsony akkumulátor töltöttségi szint esetén automatikusan visszatér a töltőállomásra.

[2] A Kapcsolat modul telepítése szükséges.

[3] A Kapcsolat modul telepítése szükséges.

Megjegyzés: A műszaki adatok változhatnak, mivel termékeinket folyamatosan fejlesztjük. A legfrissebb információkért látogasson el weboldalunkra: global.dreametech.com.

